

# Sternschildkröte (tartaruga stellata)

Roberto Gretter, Herbst 2004

Übersetzung von Andrea Thanner

Aus einem regulärem Sechseck, mindestens 10cm gross.

Die besten Ergebnisse erzielt man mit Elefantenhautpapier.

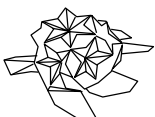
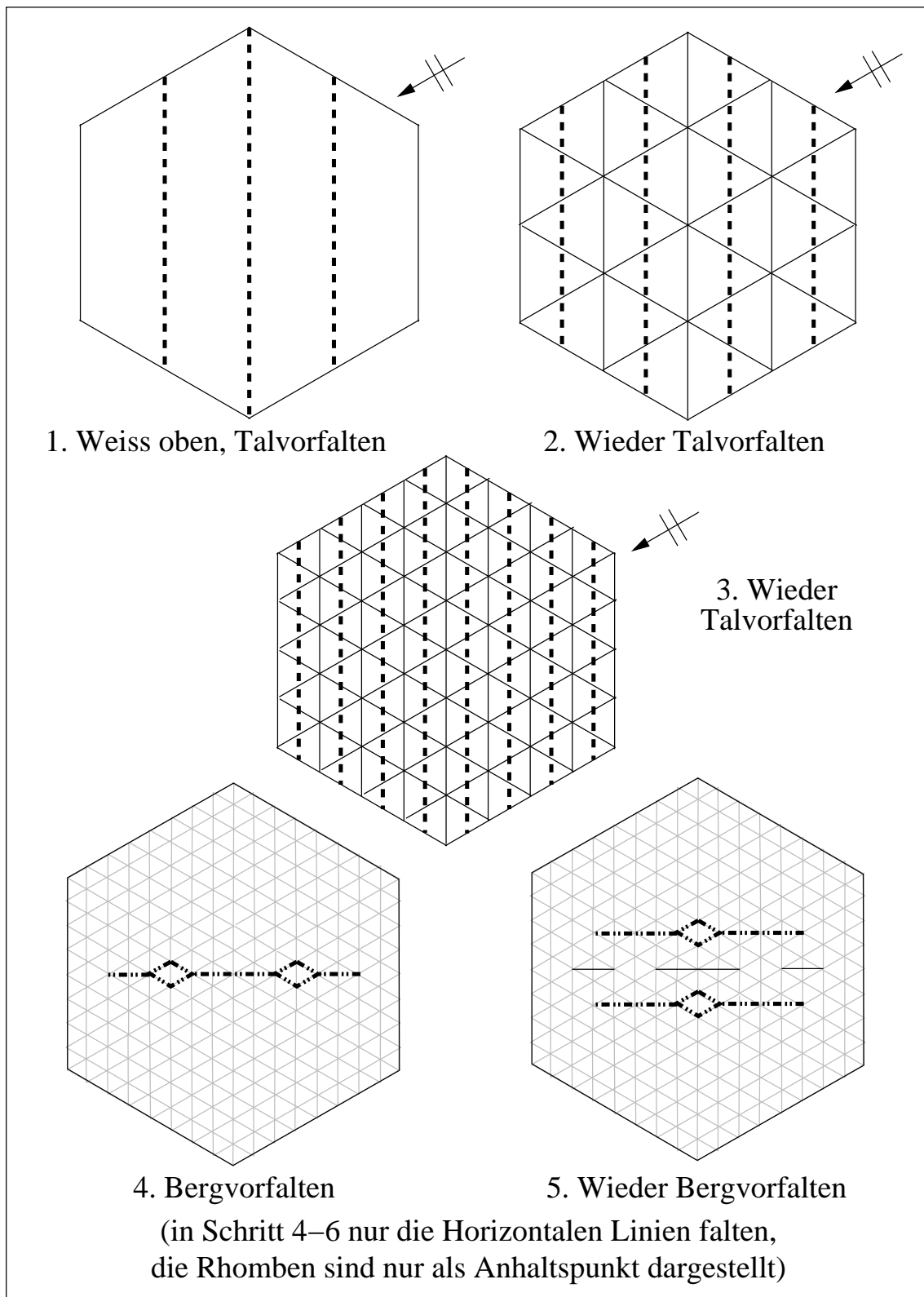

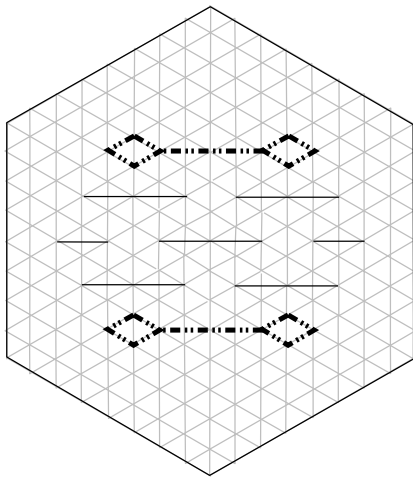

6. Wieder Bergvorfallen

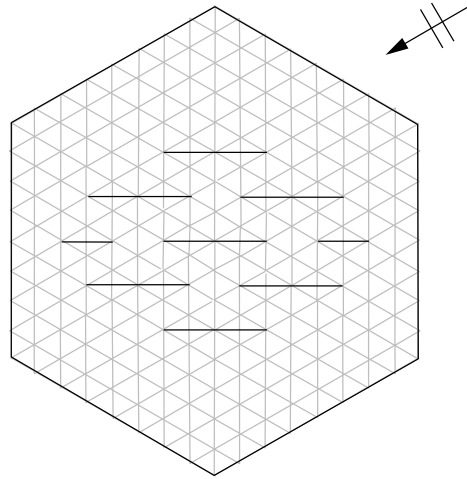

7. Die Schritte 4–6 in den anderen beiden Richtungen wiederholen

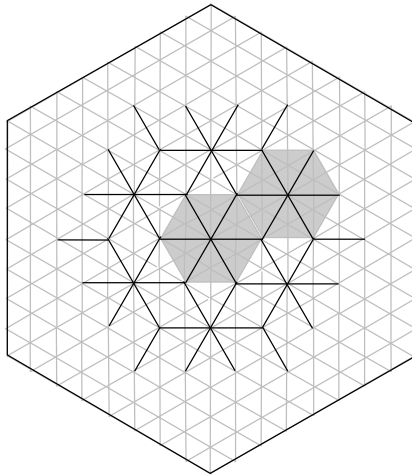

8. Die 7 mittleren Sechsecke sind fertig (2 davon sind grau dargestellt)

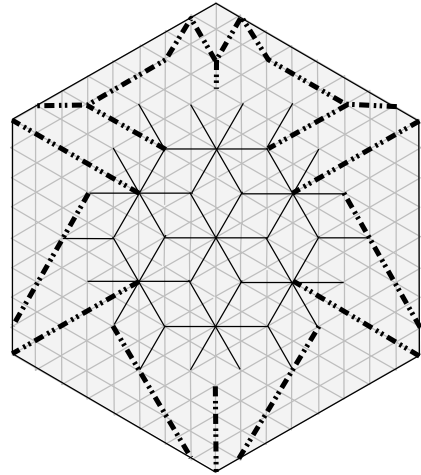
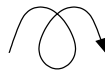

9. Farbe oben; Bergvorfallen

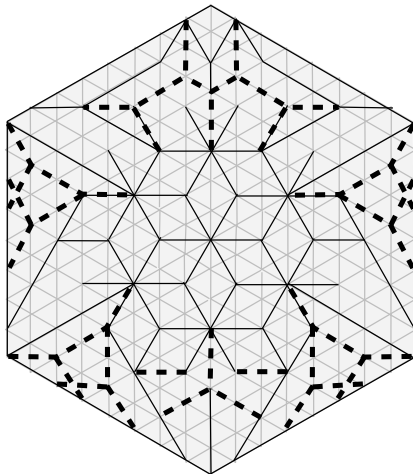

10. Talvorfallen

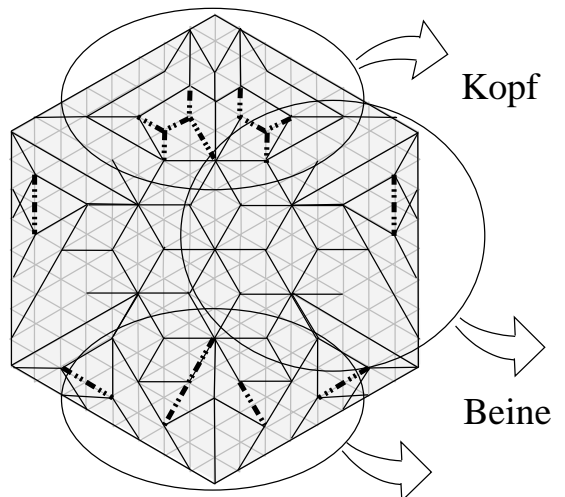

11. Bergvorfallen

Kopf

Beine

Schwanz

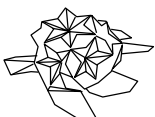

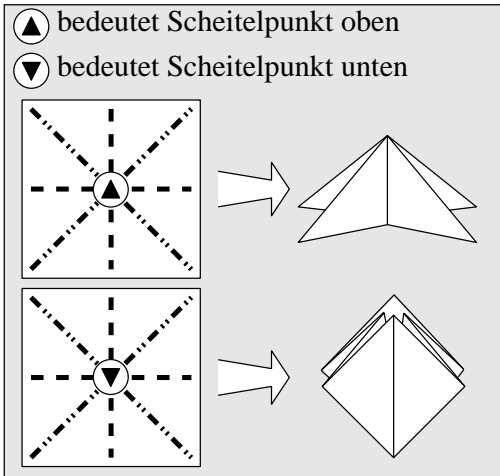

bitte die beiden Symbole beachten

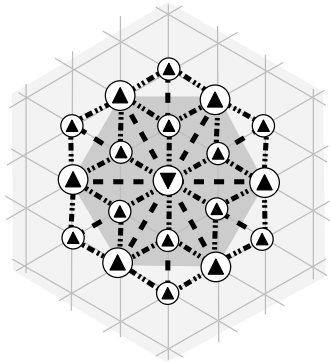

Sechseckige Tesselation, ähnlich zu den 7 Sechsecken in Schritt 8; das mittlere Sechseck wird zu einem sechszackigem Stern, während die 6 äusseren Sechsecke zu fünfzackigen Sternen werden

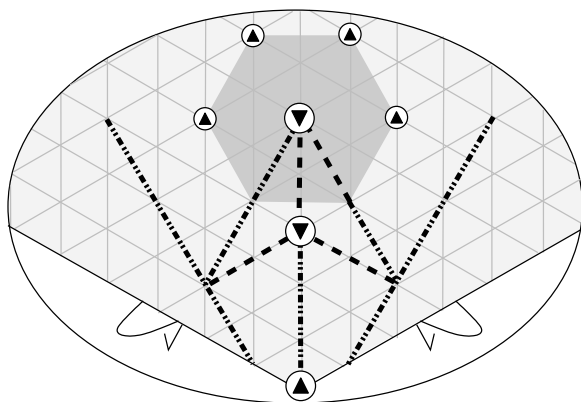

15. Schwanz: als erstes die nach aussen führenden Bergfalten finden; die Crimp-Falte im grauen Sechseck führt zum 5-zackigen Stern

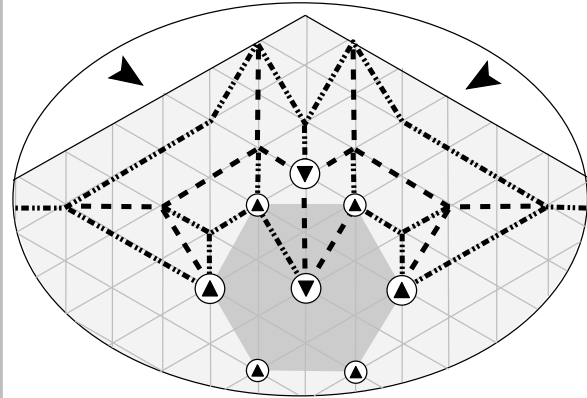

12. Kopf: die falten schliessen, in dem man den existierenden Falten folgt, die Crimp-Falte im grauen Sechseck wird einen 5-zackigen Stern bilden

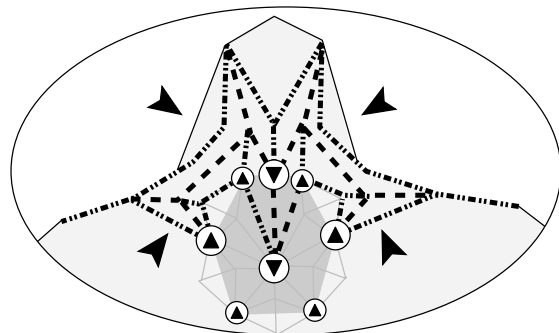

13. ... fortfahren ...

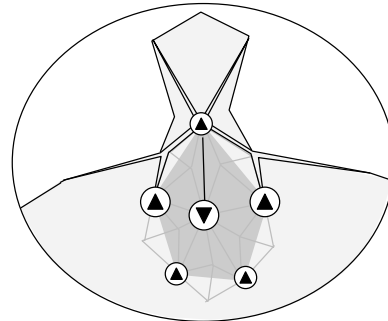

14. der Kopf ist fertig

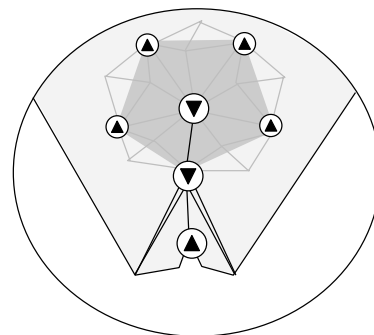

16. alles wiederöffnen

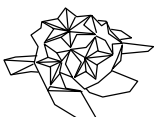

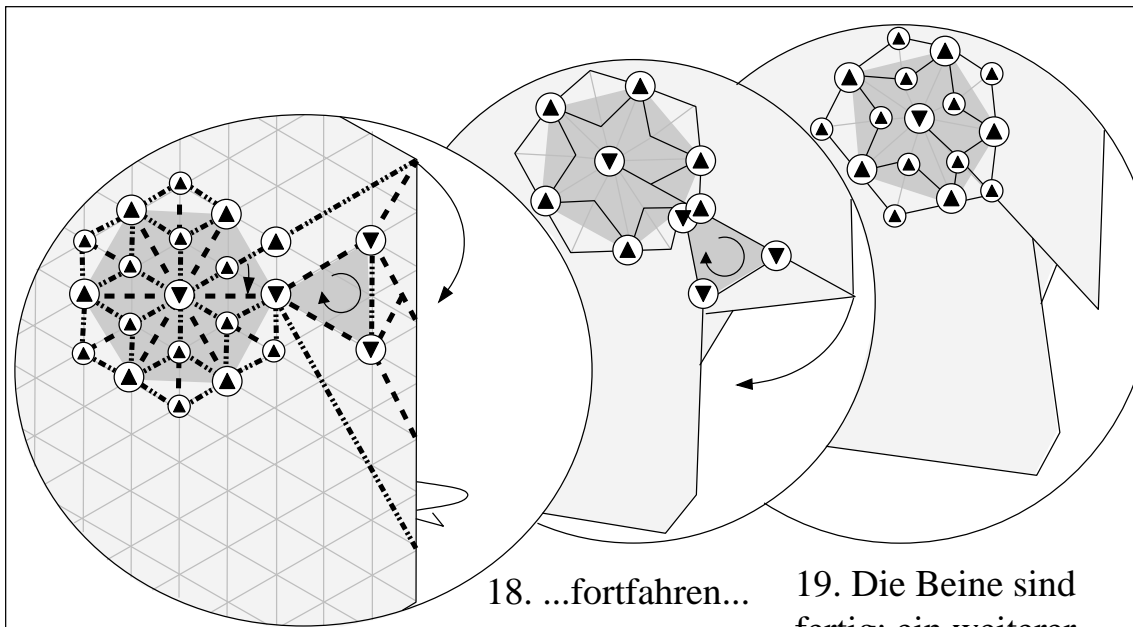

17. Beine: das Sechseck bilden und ins Dreieck schieben

18. ...fortfahren...

19. Die Beine sind fertig: ein weiterer 5-zackiger Stern

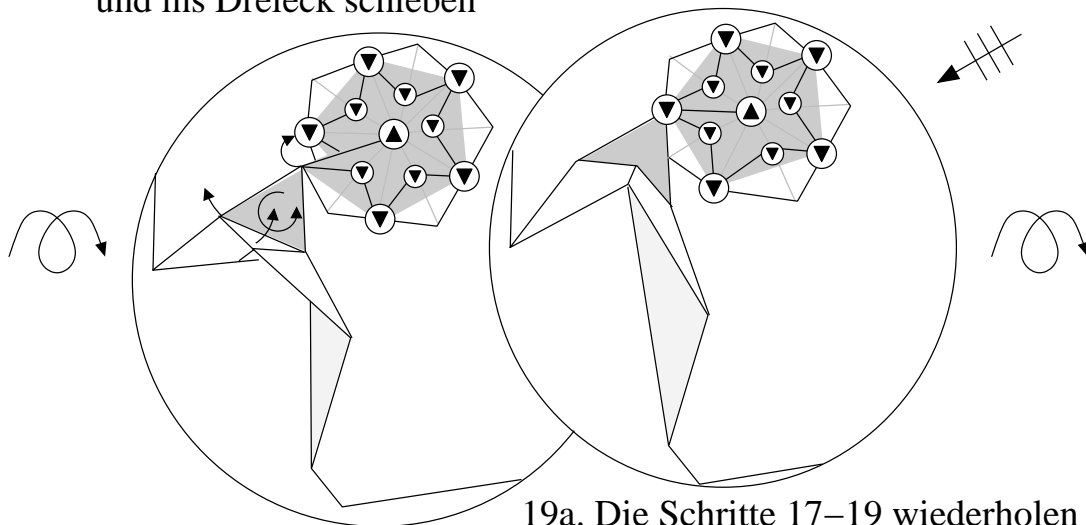

18a. Ansicht von unten

19a. Die Schritte 17–19 wiederholen für die anderen drei Beine

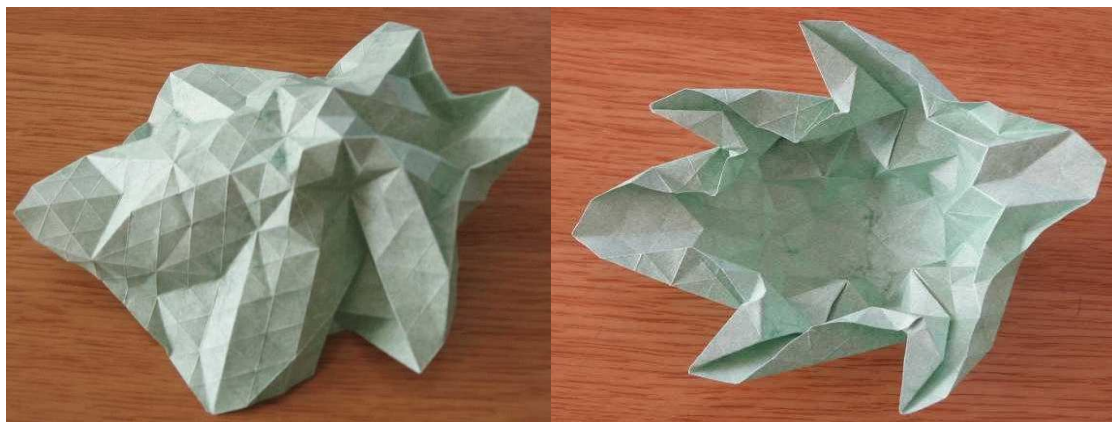

Ansicht von oben und unten, mit den Hauptfalten, diese müssen geschlossen werden, um die 7 Sterne zu bilden

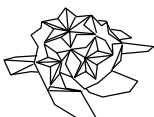

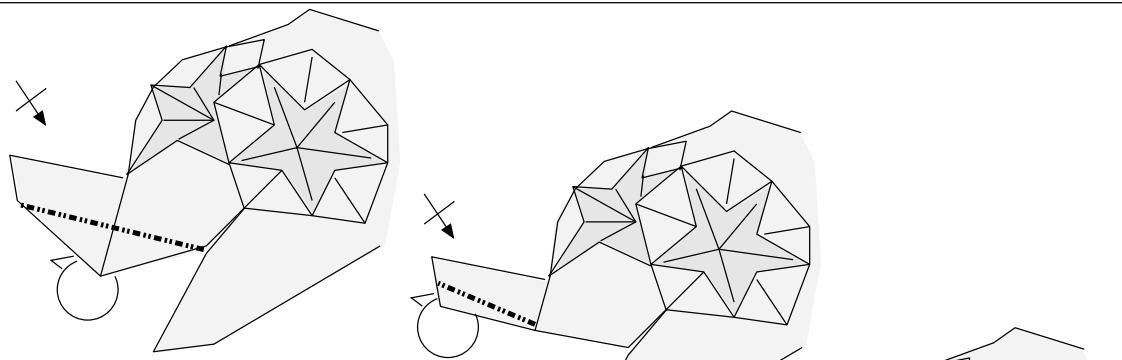

20. Den Schwanz  
verschliessen

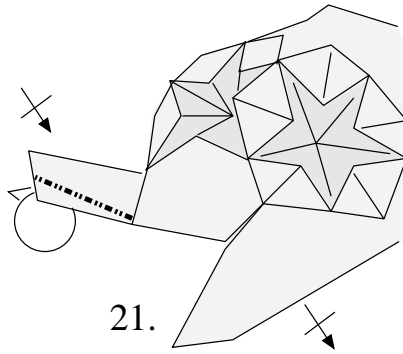

21.

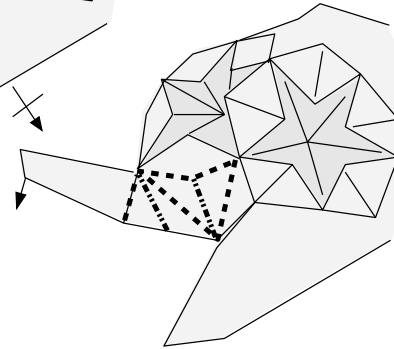

22. Schwanz fertigstellen

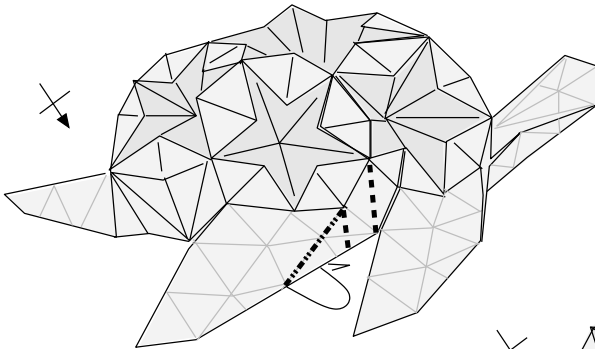

23. Crimp

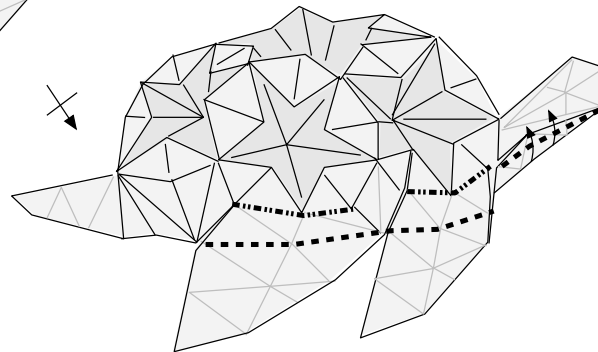

24. Berg- und Talfalten um den  
Panzer von den Beinen abzugrenzen

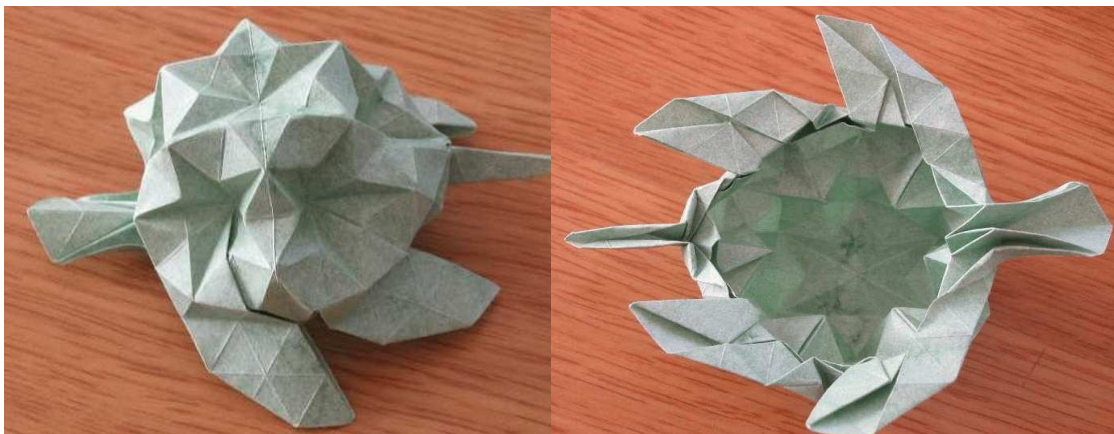

25. Sternschildkröte fertig.

